

Адресные таблички Екатеринбурга

Методические рекомендации по дизайну
и размещению адресных табличек

Версия 2023.02.19

Содержание

1. Общие положения 3

1.1. Методические рекомендации 4

1.2. Проблемы 5

1.3. Задачи 6

2. Рекомендации по дизайну 7

2.1. Типология адресных табличек 8

2.2. Адресные таблички

для современных зданий 10

2.2.1. Большие и малые таблички 11

2.2.2. Компактные таблички 13

2.2.3. Таблички с номером 14

2.2.4. Таблички для подъездов 18

2.3. Адресные таблички

для исторических зданий 19

2.3.1. Прямоугольные таблички 20

2.3.2. Квадратные таблички 21

2.4. Дизайн 22

2.4.1. Шрифт 22

2.4.2. Компонировка адресных табличек
для современных зданий 23

2.4.3. Компонировка адресных табличек
для исторических зданий 28

2.4.4. Написание, сокращения
и транслитерация 29

2.4.5. Транслитерация на другие языки 31

2.5. Конструктив 32

2.5.1. Размеры и форма 32

2.5.2. Материалы и методы производства 35

2.5.3. Крепления на фасаде 36

2.5.4. Способы подсветки в тёмное
время суток 38

3. Рекомендации по размещению 40

3.1. Правила размещения от уровня земли 42

3.2. Правила размещения от края фасада 46

3.3. Правила размещения с учётом расположения
архитектурных элементов 48

4. Как выбрать и установить адресную табличку 52

4.1. Как выбрать адресную табличку 53

4.2. Процедура согласования 54

5. Онлайн-генератор 55

6. Авторы 56

Онлайн-версия руководства доступна по адресу:
guides.ekaterinburg.io/street-name-plates

1. Общие положения

1.1. Методические рекомендации

Данное руководство разработано в целях создания единой системы навигации города Екатеринбурга и формирования взаимосвязанных требований по размещению адресных табличек с наименованиями улиц и номерами домов, расположенных на территории города Екатеринбурга.

Настоящее руководство содержит иллюстрированные рекомендации и информацию по типологии, правилам размещения и определению возможных вариантов дизайна адресных табличек.

Руководство рекомендовано к использованию для лиц, ответственных за эксплуатацию зданий, собственников и арендаторов помещений, застройщиков жилых комплексов и проектировщиков.

1.2. Проблемы



По итогам проведённого анализа содержания фасадов зданий выявлено, что размещение адресных табличек не имеет комплексного характера. Различные варианты дизайна адресных табличек приводят к сложностям в ориентации на улицах города. Также при отсутствии требований к размещению адресных табличек они могут размещаться без учёта архитектурных элементов фасадов зданий.



1.3. Задачи

- 1 Выявить архитектурные, исторические, культурные и социальные особенности Екатеринбурга при формировании дизайна адресных табличек.
- 2 Сформулировать методику, в соответствии с которой дизайн адресных табличек должен иметь типологию.
- 3 Провести анализ нормативной базы в области размещения адресных табличек.
- 4 Определить типологию адресных табличек.
- 5 Определить дизайн адресных табличек в соответствии с типологией.
- 6 Определить рекомендации по размещению адресных табличек на фасадах зданий.
- 7 Определить перечень технических и конструктивных решений.

2. Рекомендации по дизайну

2.1. Типология адресных табличек

Екатеринбург – активно развивающийся мегаполис, архитектурно-градостроительный облик которого состоит из знаковых архитектурных объектов, исторической среды и типовой застройки. Чтобы разработать адресные таблички удобными и полезными для ориентирования гостей и жителей, а также сделать их уникальными элементами среды Екатеринбурга, требуется широкая линейка носителей.

В результате проведённого анализа зданий и пространств была определена следующая типология:

Адресные таблички для современных зданий

большая табличка



малая табличка



компактная табличка



табличка для подъезда



Адресные таблички для исторических зданий

прямоугольная табличка



квадратная табличка



2.2. Адресные таблички для современных зданий



На зданиях, построенных с 1955 года и не имеющих статуса объекта культурного наследия, размещаются бело-синие таблички. Они бывают для улиц, дворов и подъездов.

УЛ. МИРА
MIRA STREET

23
15 → 25

УЛ. МИРА
MIRA STREET

23
15 → 25

23
КОРП. 1

2
КВАРТИРЫ
23-46

УЛ. МИРА
MIRA STREET

2.2.1. Большие и малые таблички

Данные адресные таблички предназначены для размещения с видом на улицу для общего ориентирования в городском пространстве. Состоят из двух блоков — с наименованием улицы и номером дома.

Бывают двух размеров в зависимости от архитектурных решений здания и высоты размещения адресной таблички.

Большие

Размещаются на больших зданиях в неплотной застройке, например в новых жилых кварталах за пределами центра города.



Малые

Размещаются в плотной застройке на небольшой высоте, например в центре города.



Большие

Табличка для 6–8 символов



Табличка для 9–11 символов

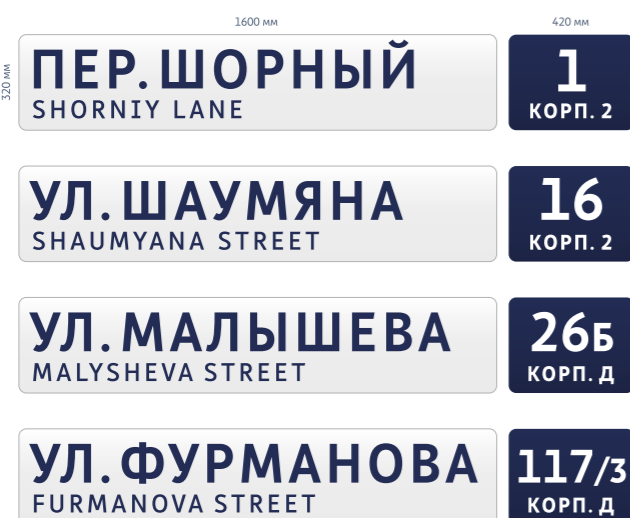

Табличка для 12–20 символов



Табличка для 21 и более символов



Малые

Табличка для 6–8 символов

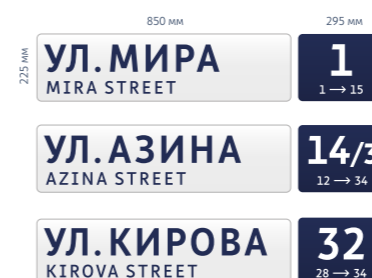

Табличка для 9–11 символов

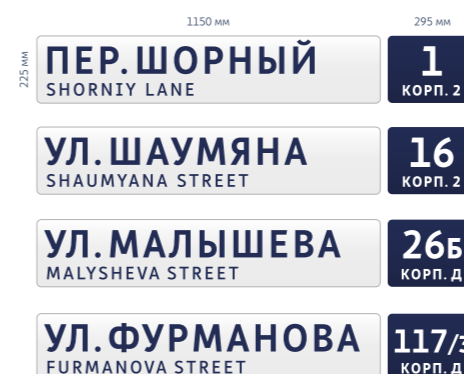

Табличка для 12–20 символов

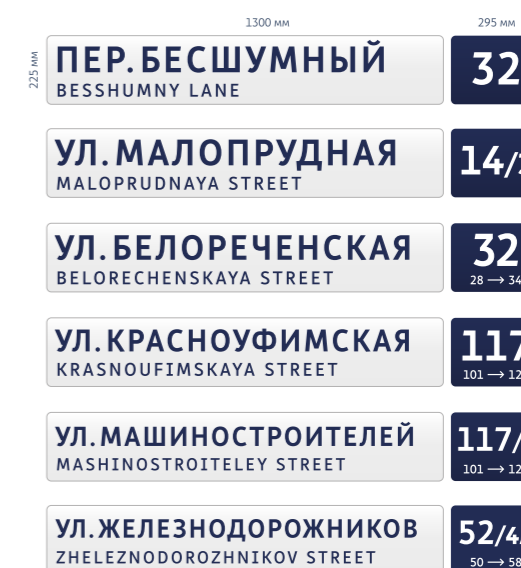

Табличка для 21 и более символов

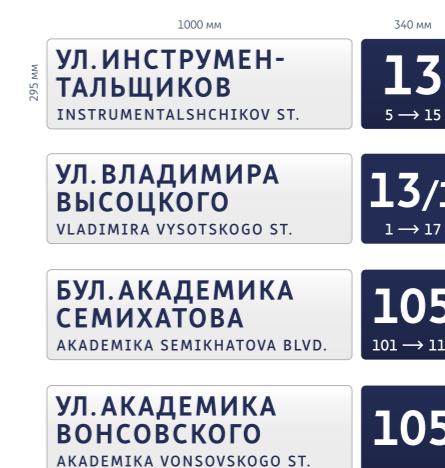

2.2.2. Компактные таблички

Чтобы сориентировать людей внутри дворов, используется специальный тип табличек с акцентом на номере, а не наименовании улицы. Они размещаются со стороны дворовых территорий.

Также данное решение подойдёт для фасадов домов, архитектурные элементы которых не позволяют разместить большие и малые таблички.



2.2.3. Таблички с номером

Для больших, малых и компактных табличек используется единый формат табличек с номерами домов – только с номером без дополнительной информации, с указанием роста нумерации, а также указанием корпуса или строения.

Табличка с номером всегда размещается вместе с табличкой с наименованием улицы и никогда не размещается отдельно.



Правила размещения таблички с номером

Части адресной таблички с наименованием улицы и номером дома размещаются на расстоянии ~50 мм друг от друга на одной оси. Табличка с номером всегда размещается справа от наименования улицы.



Правила указания роста нумерации



Стрелка под номером указывает номера крайних домов квартала и направление увеличения нумерации. Данные правила также актуальны для адресных табличек исторических зданий.

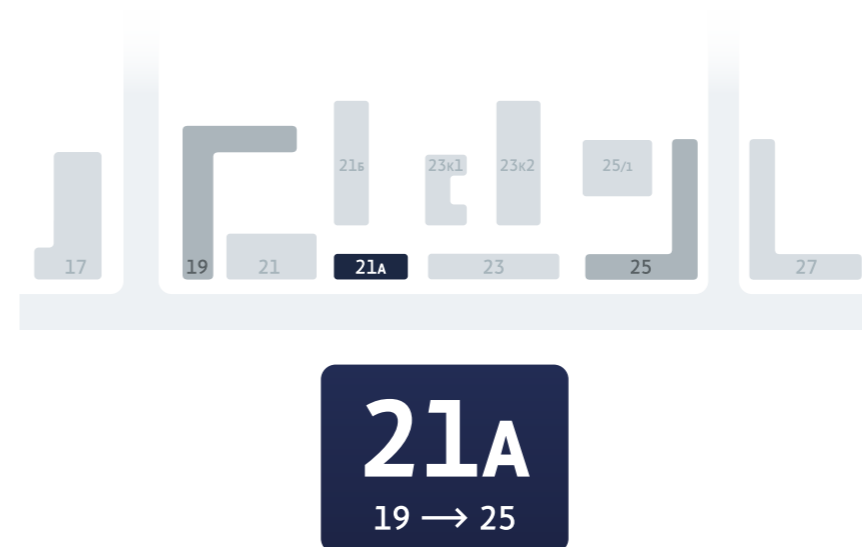

В случае, если дом является крайним в квартале, его номер дублируется ниже возле стрелки.

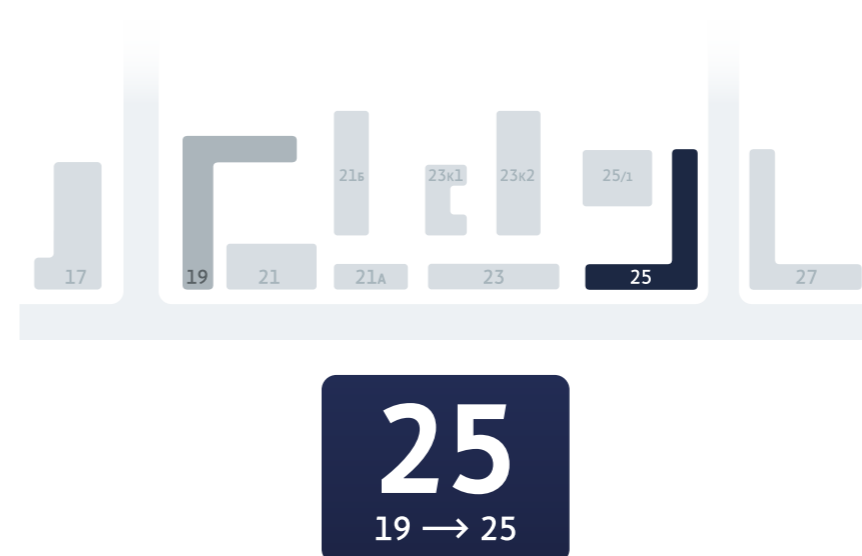

В случае, если дома расположены внутри квартала вне видимости с улиц, увеличение нумерации не указывается.



В случае, если здание стоит в зоне, видимой с улицы, но его адрес относится к другой улице, нумерация не указывается.

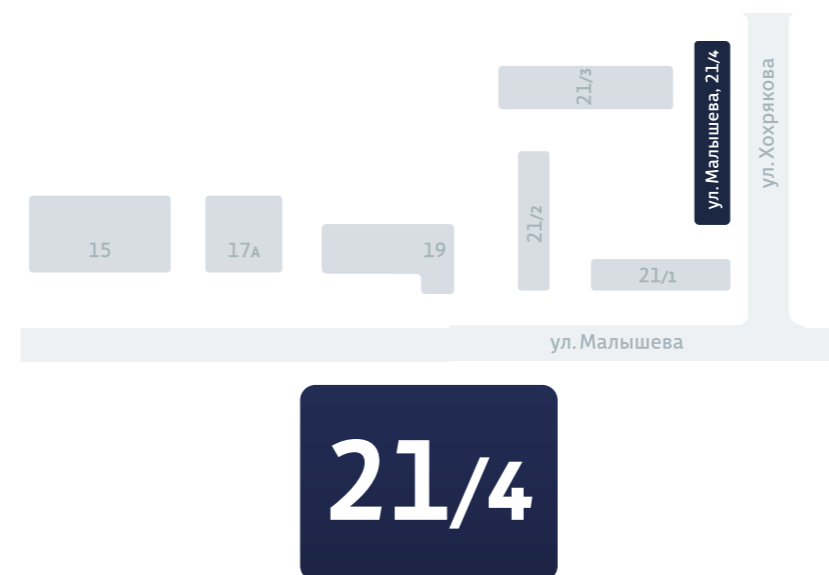

2.2.4. Таблички для подъездов

Данные таблички предназначены для нумерации подъездов и квартир внутри них.



2.3. Адресные таблички для исторических зданий



Предназначены для зданий, построенных до 1955 года, и объектов культурного наследия, расположенных на территории города Екатеринбурга. Данный подвид табличек разработан в двух вариантах – прямоугольной и квадратной формы – с учётом особенностей фасадов исторических зданий.

Прямоугольная форма



Квадратная форма



Такая типология позволяет оптимально разместить табличку на любом фасаде в сочетании с его архитектурными элементами. Отличительный от всех типов табличек чёрный цвет подчёркивает статус исторического здания и является нейтральным цветом для объектов разных архитектурных стилей.

2.3.1. Прямоугольные таблички

Длина таблички варьируется в зависимости от количества символов в наименовании улицы.

Табличка для 4–8 СИМВОЛОВ

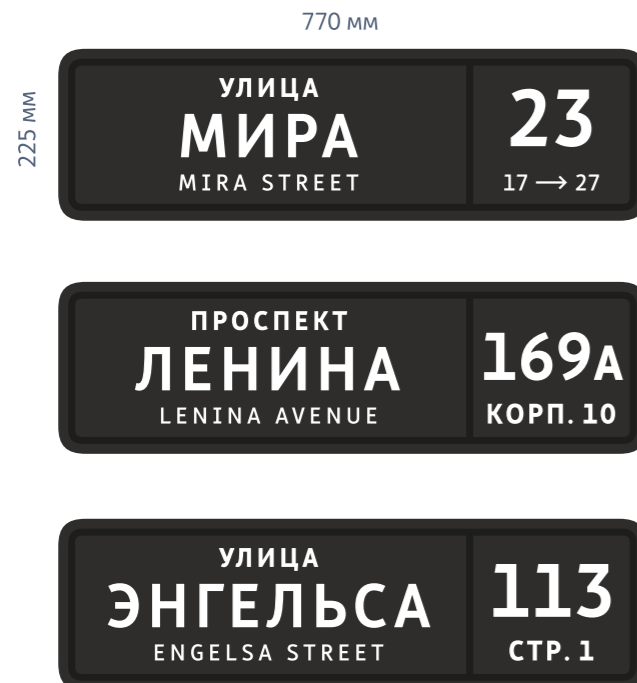

Табличка для 8–12 СИМВОЛОВ



Табличка для 13 и более СИМВОЛОВ



2.3.2. Квадратные таблички

В тех случаях, когда декоративные элементы фасада здания не позволяют разместить прямоугольную табличку, рекомендуется применять табличку квадратной формы.

Квадратные таблички имеют единый размер вне зависимости от количества символов в наименовании улиц.



2.4. Дизайн

2.4.1. Шрифт

Для всех текстовых блоков используется фирменный навигационный шрифт Iset Sans в трёх начертаниях: Regular, Medium, SemiBold.

Шрифт разрешается использовать только на адресных табличках. Он недоступен для свободного использования на других носителях.

Regular

А Б В Г Д Е Ё Ж З
И Й К Л М Н О П
Р С Т У Ф Х Ц Ч
Ш Щ Ъ Ы Ь Э Ю Я

A B C D E F G H I
J K L M N O P Q
R S T U V W X Y Z

Medium

А Б В Г Д Е Ё Ж З
И Й К Л М Н О П
Р С Т У Ф Х Ц Ч
Ш Щ Ъ Ы Ь Э Ю Я

A B C D E F G H I
J K L M N O P Q
R S T U V W X Y Z

SemiBold

А Б В Г Д Е Ё Ж З
И Й К Л М Н О П
Р С Т У Ф Х Ц Ч
Ш Щ Ъ Ы Ь Э Ю Я

A B C D E F G H I
J K L M N O P Q
R S T U V W X Y Z

2.4.2. Компонировка адресных табличек для современных зданий

Большие и малые таблички

Наименование и родовое слово (проспект, бульвар, улица и т. д.) компонуются в одну строку, но родовое слово при этом сокращается (см. правила сокращения [в разделе 2.4.4](#)).

Здесь и далее все значения указаны в мм.

Компоновка однострочных больших табличек.



Компоновка двухстрочных больших табличек.

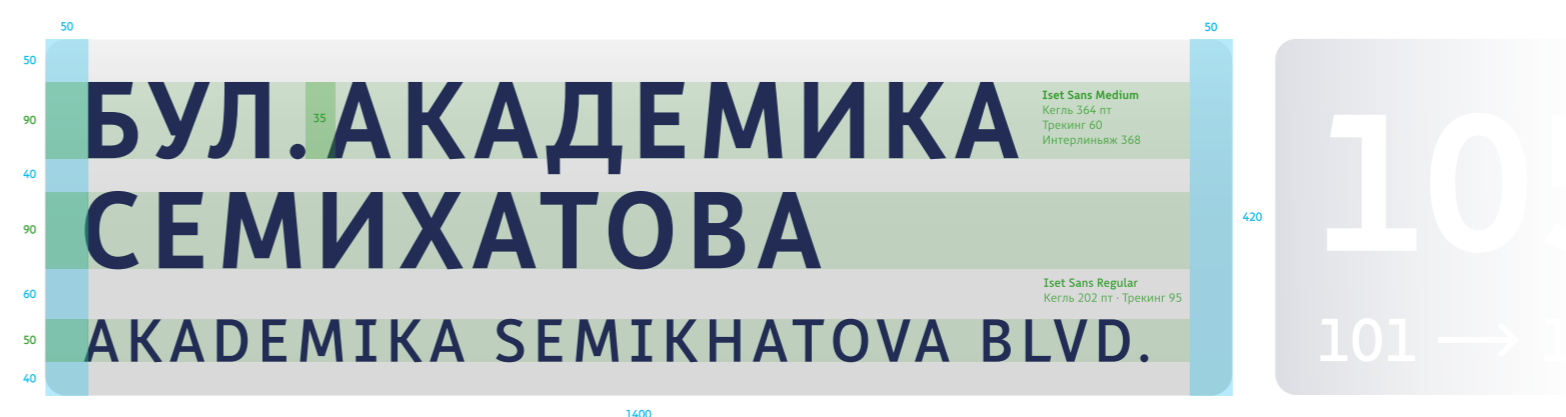

Компактные таблички

Компоновка текстовой информации для табличек с количеством 6–9 символов.



Компоновка текстовой информации для табличек с количеством 10 и более символов.



Табличка с номером дома

Для больших, малых и компактных табличек применяется табличка с номером дома единого дизайна.



Правила компоновки номеров домов

Шрифтовая композиция на номерной табличке состоит из двух уровней:

- основной номер дома;
- буква или дробь.



Первый уровень
Iset Sans Medium
Кегль 526 пт

Второй уровень
Iset Sans SemiBold
Кегль 526 пт · Масштаб 73%



Первый уровень

Второй уровень

Компоновка номерной таблички со стрелками

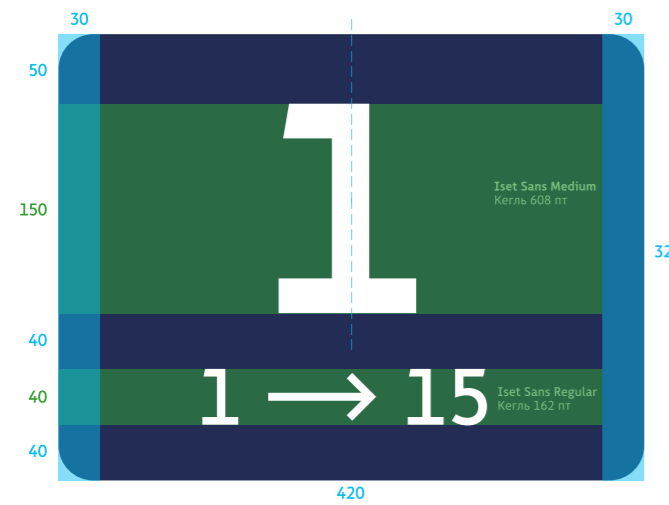

Компоновка для однозначного и двузначного номера

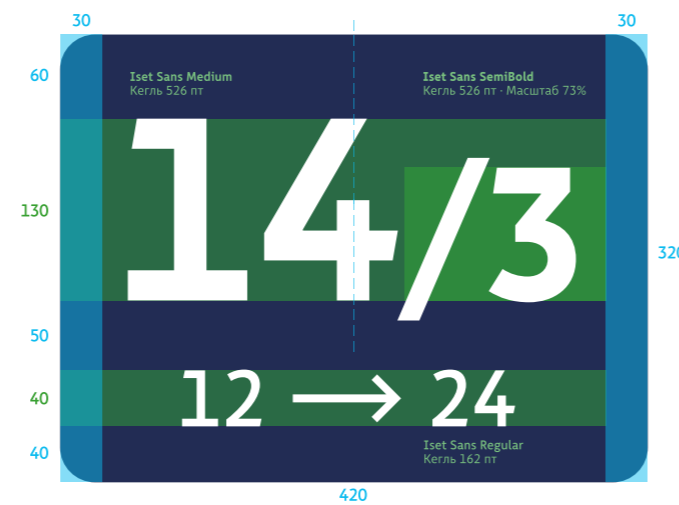

Компоновка для двузначного номера с дробью

Компоновка номерной таблички без стрелок

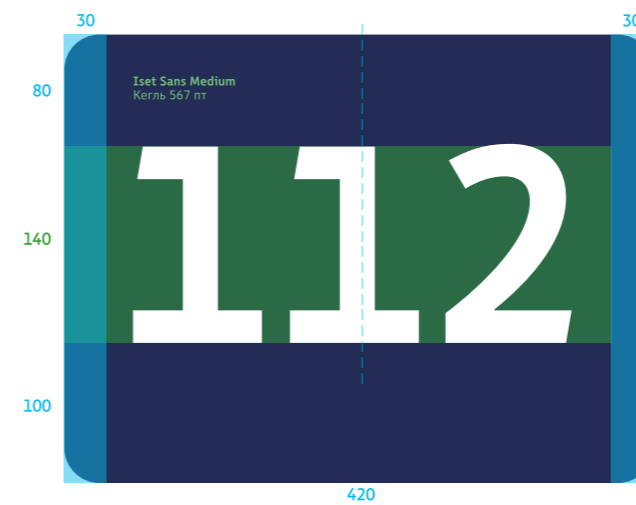

Компоновка для трёхзначного номера



Компоновка для двузначного номера со строением или корпусом

Таблички для подъездов

Компоновка таблички с номером подъезда состоит из трёх строк.



2.4.3. Компоновка адресных табличек для исторических зданий

Компоновка прямоугольных табличек



Компоновка квадратных табличек

Компоновка табличек с наименованием улицы длиной 6–12 символов

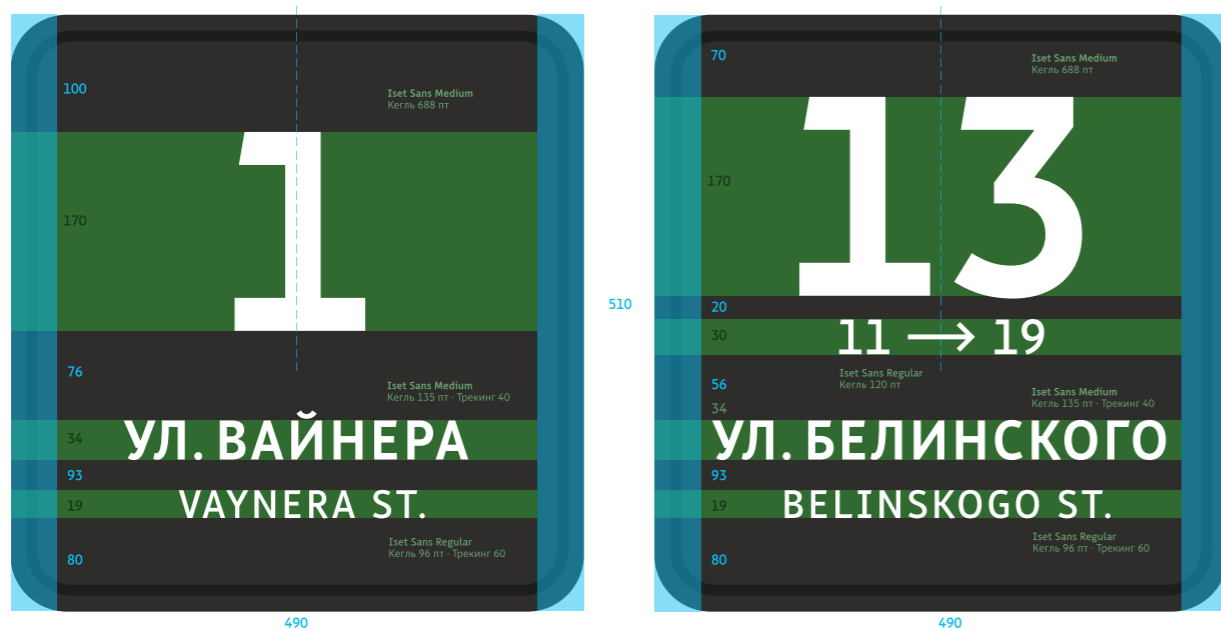

Компоновка табличек с наименованием улицы длиной 13 и более символов



2.4.4. Написание, сокращения и транслитерация

Таблица сокращений

Русский язык	Сокр. рус.	Английский язык	Сокр. англ.
Улица	Ул.	Street	St.
Переулок	Пер.	Lane	Ln.
Площадь	Пл.	Square	Sq.
Бульвар	Бул.	Boulevard	Bldv.
Проезд	Пр.	Drive	Dr.
Станция	Ст.	Station	Sta.
Проспект	Пр-т	Avenue	Ave.
Тракт	—	Highway	Hwy.
Тупик	Туп.	Court	Ct.
Кордон	—	Post	—
Набережная	Наб.	Riverfront	—
Шоссе	Ш.	Highway	Hwy.
Корпус	Корп.	—	—
Строение	Стр.	—	—

Исключения

Примеры

Сокращения родовых слов используются в следующих случаях:



В наименованиях улиц на английском языке родовое слово (street, avenue, boulevard и т. д.) сокращается, только если оно указано в конце, но не сокращается, если указано в начале, т. е. является частью названия.

✓ Square of 1905
Truda Sq.

✗ Sq. of 1905
Sq. Truda

Сокращения родовых слов *не* используются в следующих случаях:



2.4.5. Транслитерация на другие языки

УЛ. ГОГОЛЯ
GOGOLYA STREET

УЛ. ДОЛОРЕС ИБАРРУРИ
DOLORES IBARRURI STREET

УЛ. ЧАПАЕВА
CHAPAEVA STREET

УЛ. ТУРГЕНЕВА
TURGENEVA STREET

УЛ. ЧАЙКОВСКОГО
CHAYKOVSKOGO STREET



УЛ. ГОГОЛЯ
ΟΔ'ΟΣ ΓΚ'ΟΓΚΟΛ

УЛ. ДОЛОРЕС ИБАРРУРИ
돌로레스 이바루리 거리

УЛ. ЧАПАЕВА
VIA CHAPAEVA

УЛ. ТУРГЕНЕВА
TURGENEWA STRAßE

УЛ. ЧАЙКОВСКОГО
柴可夫斯基街

В тех случаях, когда здание полностью принадлежит посольству или консульству, допускается использовать транслитерацию соответствующей страны. В таких случаях необходимо согласовать размещение таблички и перевод с Департаментом архитектуры, градостроительства и регулирования земельных отношений и запросить макет для производства.

2.5. Конструктив

Чертеж таблички 1200×320 мм

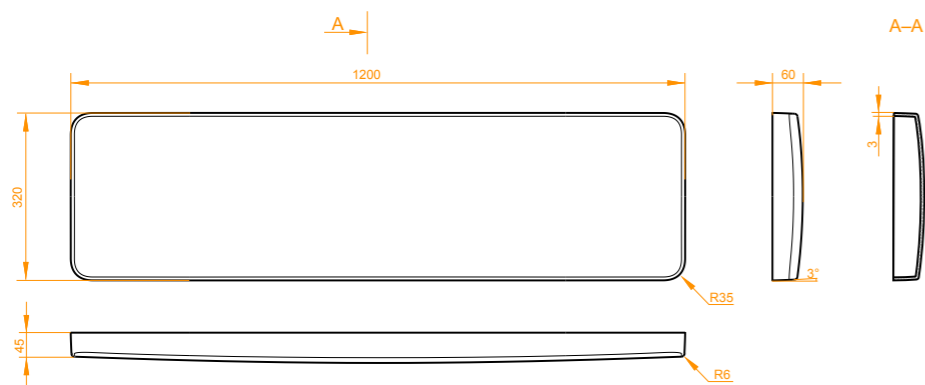

Чертеж таблички 1600×320 мм

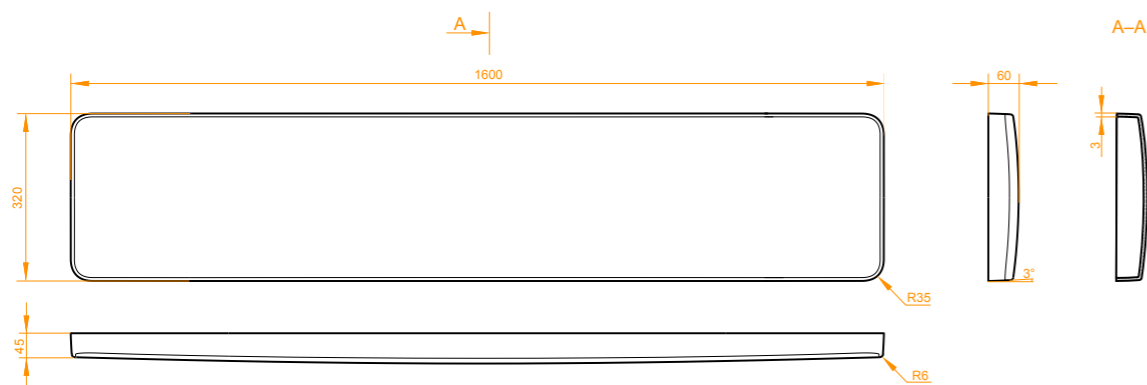

Чертеж таблички 1800×320 мм

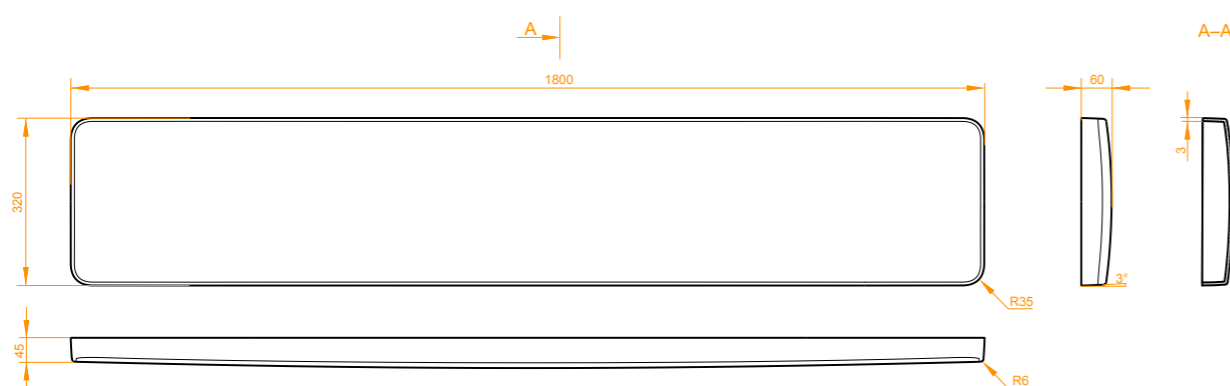

2.5.1. Размеры и форма

Большие адресные таблички

Все чертежи доступны по ссылке:
[ekaterinburg.design/files/
street-name-plates-drawings.pdf](http://ekaterinburg.design/files/street-name-plates-drawings.pdf)

Чертеж таблички 1400×420 мм

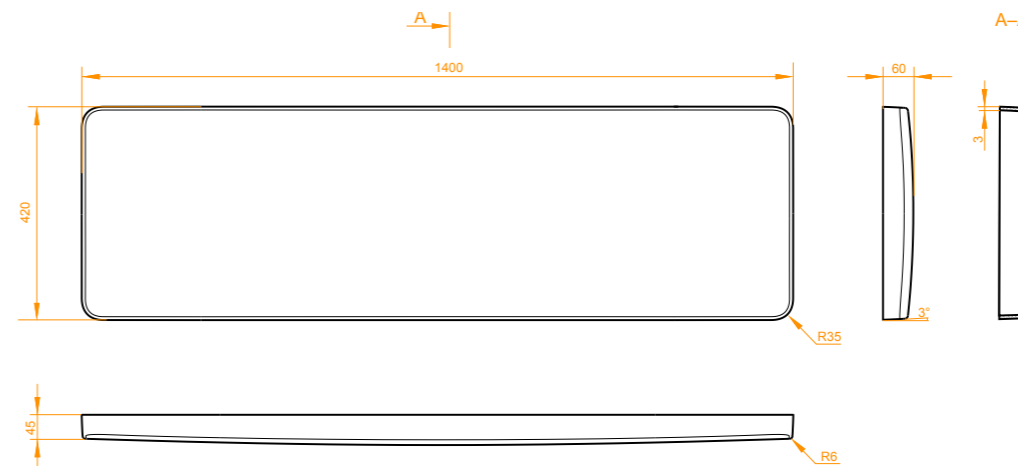

Чертеж таблички 420×320 мм

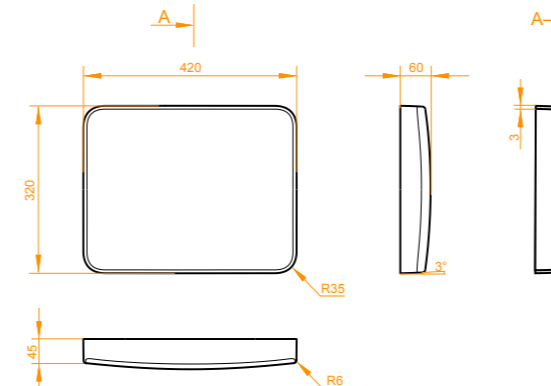

Чертеж таблички 480×420 мм

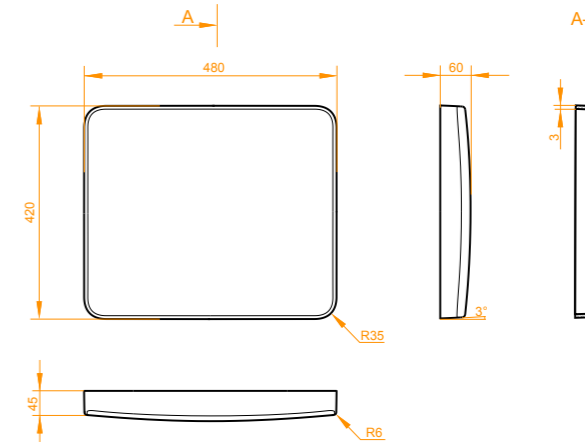

Малые адресные таблички и таблички для подъездов

Чертёж таблички 850×225 мм



Чертёж таблички 1000×295 мм



Чертёж таблички 1150×225 мм

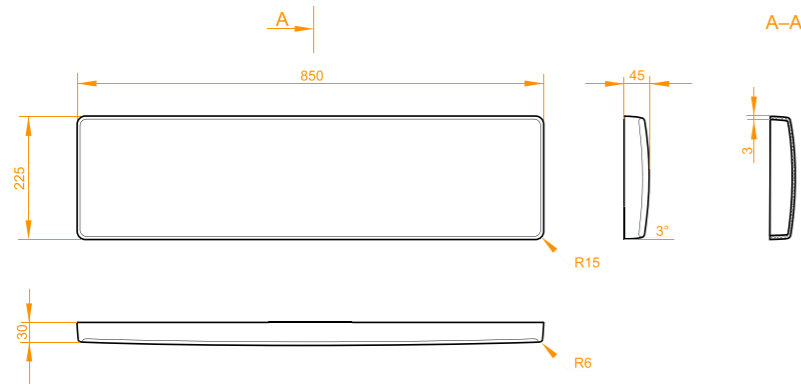

Чертёж таблички 295×225 мм

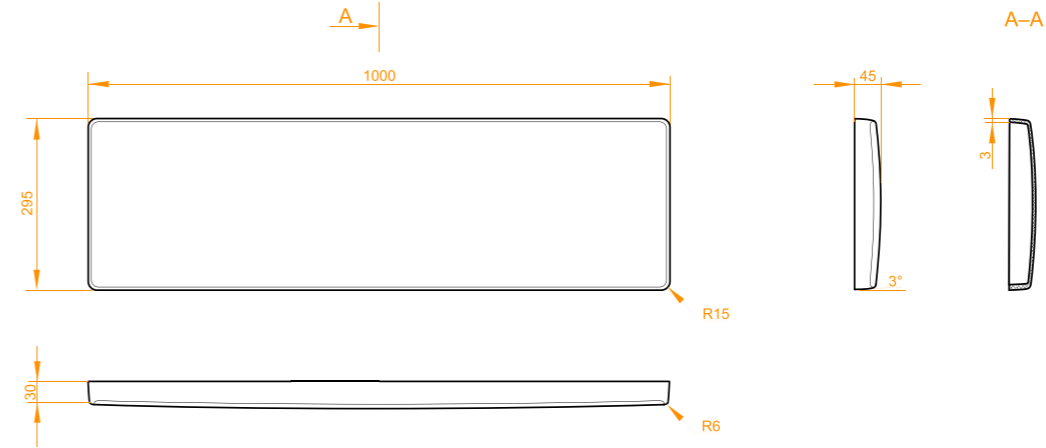

Чертёж таблички 340×295 мм

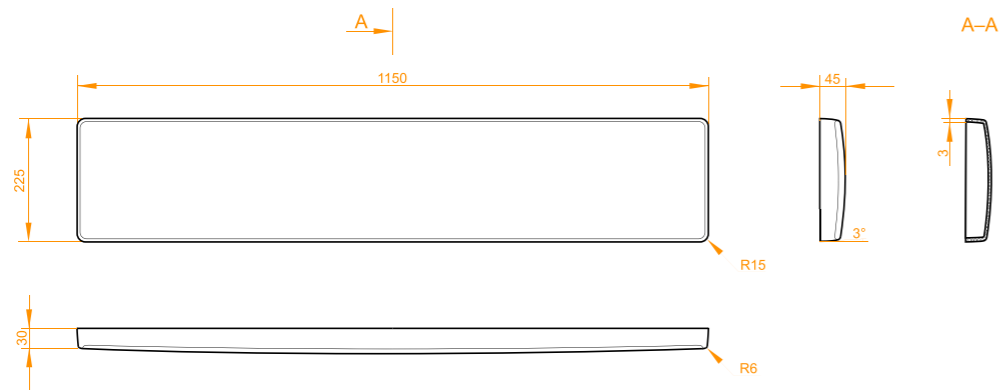

Чертёж таблички 1300×225 мм

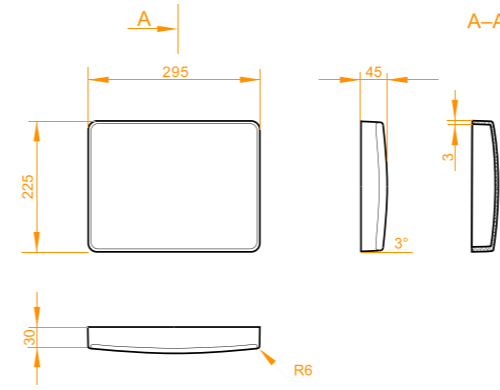

Чертёж таблички 200×300 мм

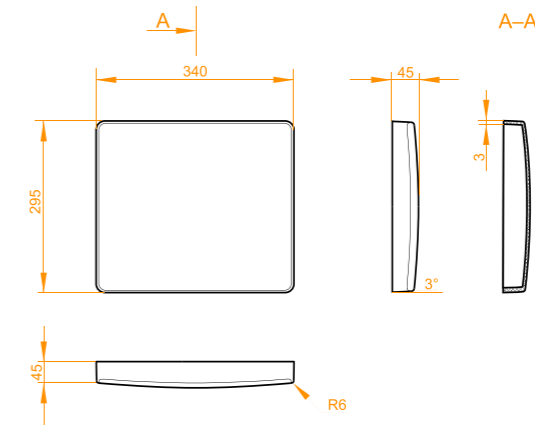

Таблички для исторических зданий

Чертеж таблички 770×225 мм

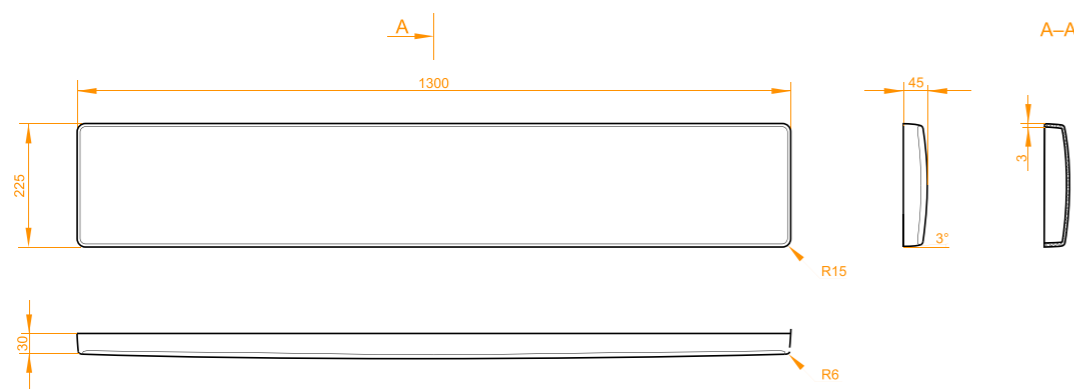
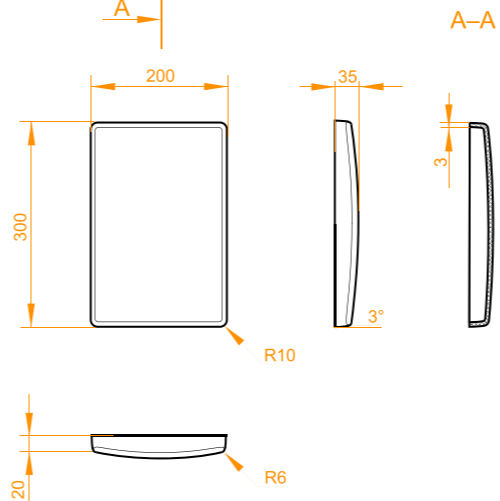
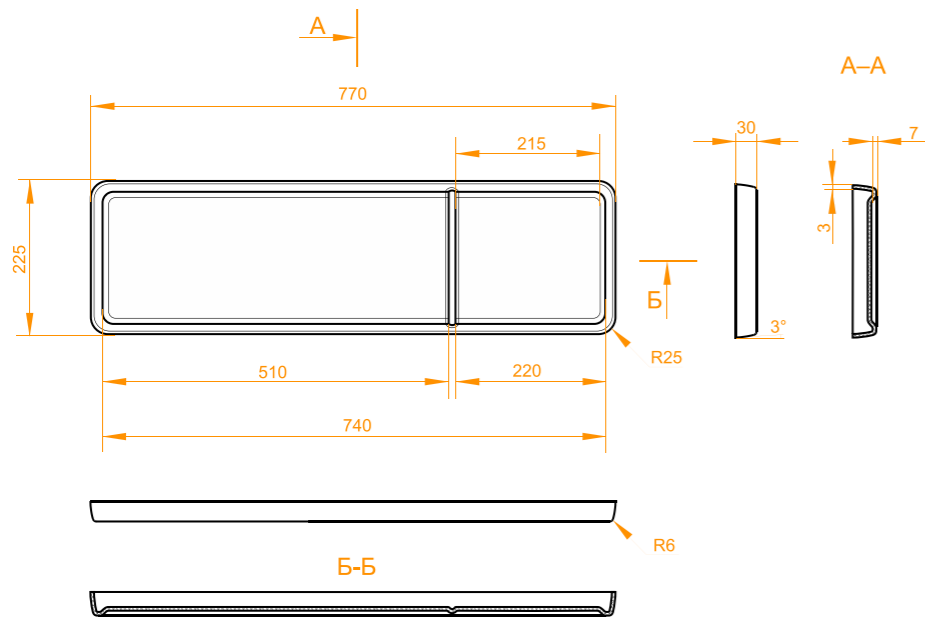

Чертеж таблички 1080×225 мм

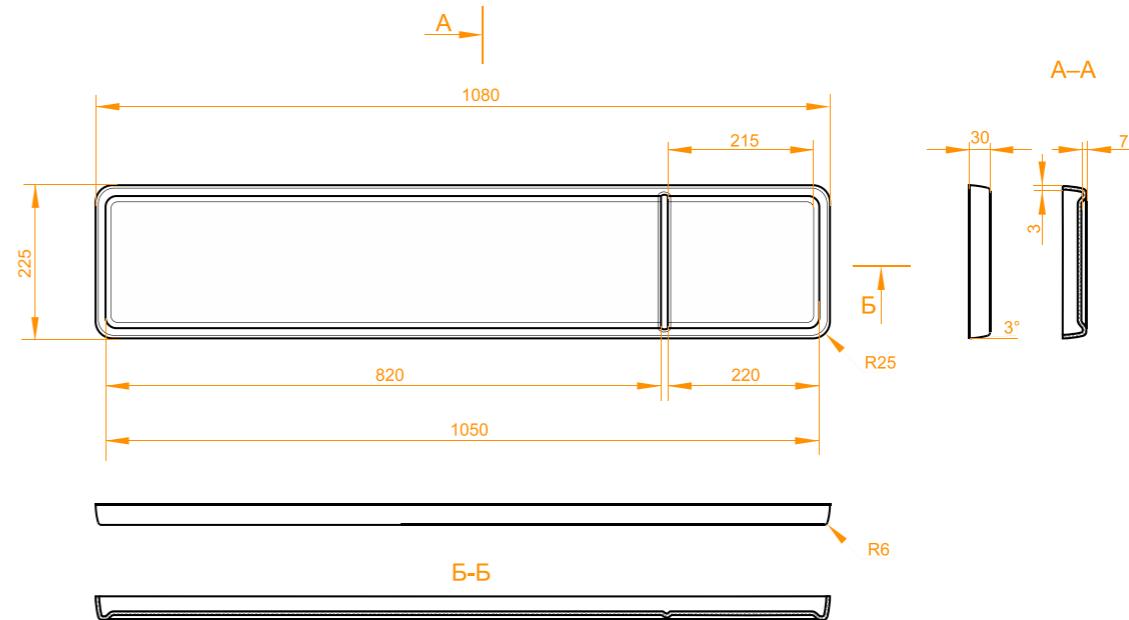

Чертеж таблички 900×225 мм

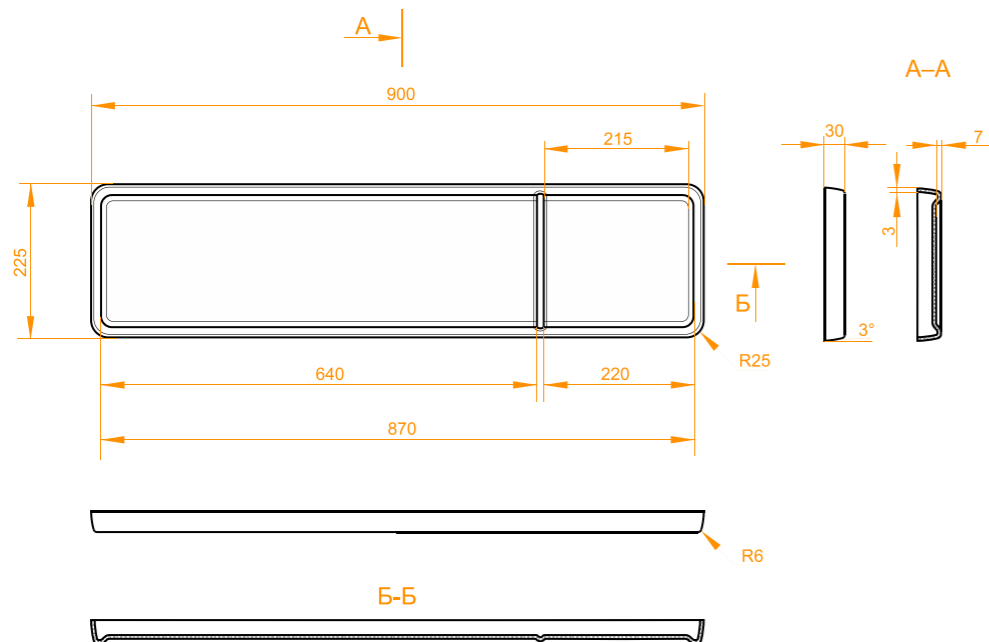

Чертеж таблички 490×510 мм

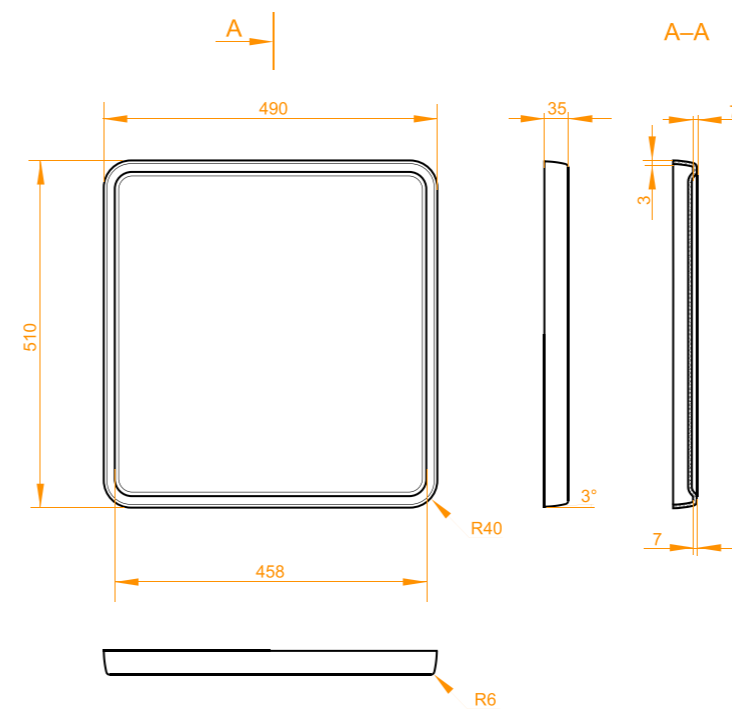

2.5.2. Материалы и методы производства

Изготовление таблички

Корпус таблички выполняется из АБС-пластика толщиной 4 мм методом вакуумного формования. Адрес вырезается на самоклеящейся плёнке Oracal с помощью плоттера и переносится на корпус таблички.

Все типы табличек изготавливаются и монтируются одинаково.

Цвета плёнки

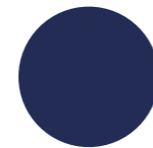

Oracal 518 M
Тёмно-синий

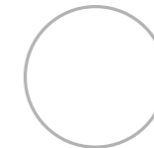

Oracal 010 M
Белый

Цвета корпуса

Указаны аналоги из палитры RAL



RAL 5013
Тёмно-синий

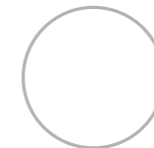

RAL 9016
Белый

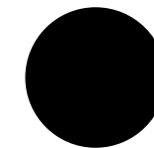

RAL 9005
Чёрный

2.5.3. Крепления на фасаде



Для крепления используется кронштейн из листового металла. Табличка фиксируется на кронштейне двумя боковыми саморезами, окрашенными в цвет таблички.

Экспликация:

- 1 Профиль направляющий ПН 50×40×0,6 мм из оцинкованной стали, 1 шт.
- 2 Уголок крепёжный 30×30×220 мм из оцинкованной стали, 2 шт.
- 3 Заклёпка 4×6 мм ГОСТ 14797-85 из нержавеющей стали, 8 шт.
- 4 Анкерное крепление к стене, 2 шт.
- 5 Винт с потайной головкой и шестигранным углублением под ключ М5×16 мм ГОСТ 10642. Покрытие: гальваническое цинкование, 2 шт.

Табличка в собранном виде с обратной стороны



3 Винт с потайной головкой и шестигранным углублением, 4 шт.

Экспликация:

- 1 Кронштейн 2 мм из оцинкованной стали, 1 шт.
- 2 Анкерное крепление к стене, 2 шт.
- 3 Винт с потайной головкой и шестигранным углублением под ключ М3×12 мм ГОСТ 10642. Покрытие: любое в виде чёрного цвета, 4 шт.

Табличка в собранном виде с обратной стороны



3 Винт с потайной головкой и шестигранным углублением, 4 шт.

2.5.4. Способы подсветки в тёмное время суток

Допускается использование внутренней подсветки адресных табличек.

Подсветка должна обеспечивать равномерную освещенность информации на табличке, не препятствовать читаемости и не ухудшать эстетических характеристик подсветки фасадов и его визуального восприятия.

Такие таблички должны быть изготовлены из светопрозрачного пластика, иметь класс ударопрочности IK7 и степень защиты оболочки IP67, легко монтироваться, демонтироваться и разбираться для замены светодиодов.

Экспликация:

- 1 Профиль направляющий ПН 50×40×0,6 мм из оцинкованной стали, 1 шт.
- 2 Уголок крепёжный 30×30×220 мм из оцинкованной стали, 2 шт.
- 3 Светодиодная лента, 1 шт.
- 4 Заклёпка 4×6 мм ГОСТ 14797-85 из нержавеющей стали, 10 шт.
- 5 Анкерное крепление к стене, 2 шт.
- 6 Пластиковый лист 1 мм белый ПВХ, 1 шт.
- 7 Пластиковый уголок 30×30 мм белый ПВХ, 1 шт.
- 8 Драйвер для светодиодной ленты, 1 шт.
- 9 Винт с потайной головкой и шестигранным углублением под ключ М5×16 мм ГОСТ 10642. Покрытие: гальваническое цинкование, 2 шт.

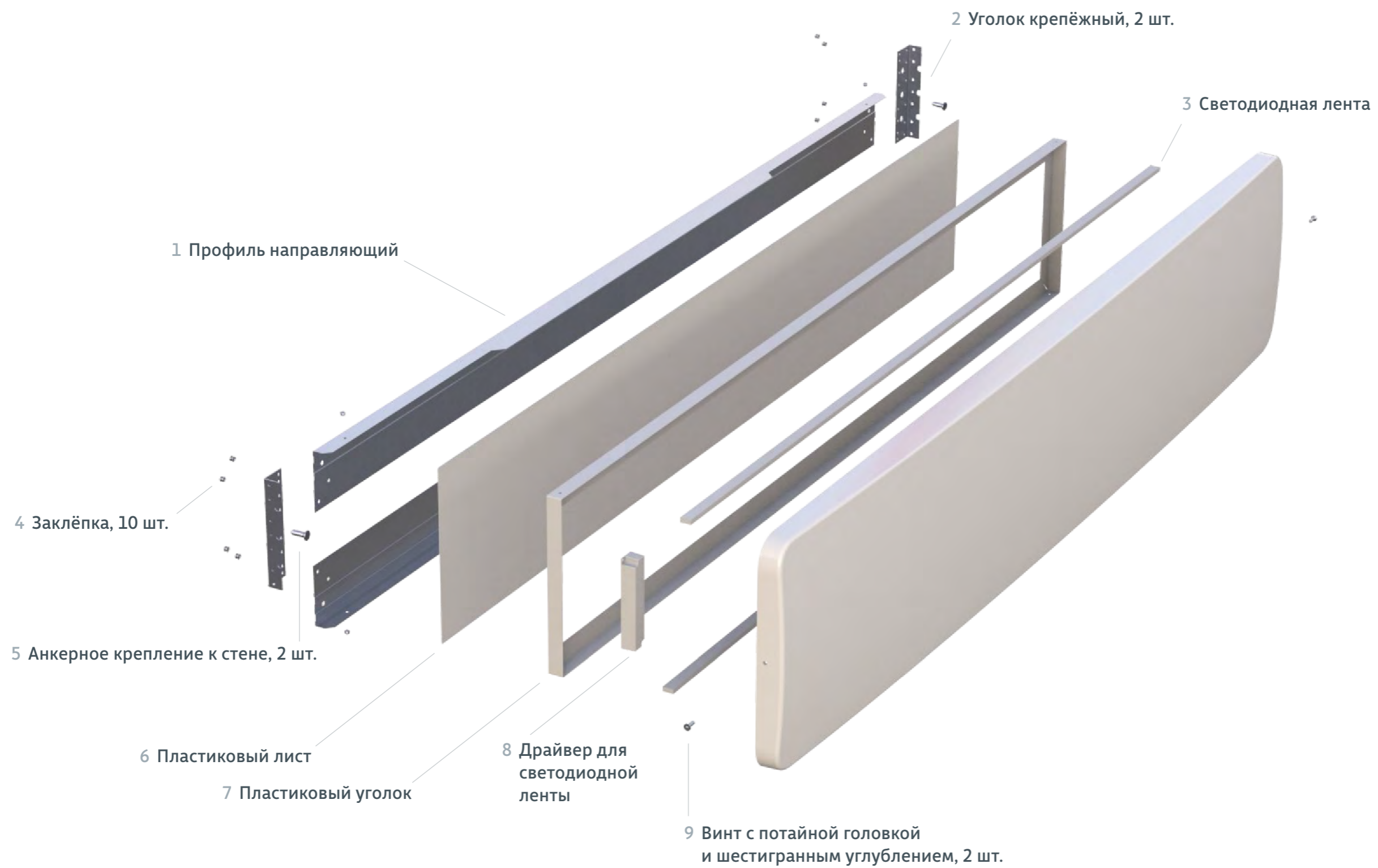

3. Рекомендации по размещению

В соответствии с Постановлением Администрации города Екатеринбурга от 02.12.2015 № 3517 «Об утверждении Требований к содержанию отдельных конструктивных элементов фасадов, к дополнительному оборудованию, дополнительным элементам и устройствам, размещаемым на фасадах зданий, строений, сооружений» информационные указатели являются дополнительными элементами фасадов зданий.

Расположение дополнительных элементов, размещаемых на фасадах, их габариты и внешний вид должны соответствовать системе горизонтальных и вертикальных осей, симметрии, архитектурным и объёмно-планировочным решениям здания, а также иметь комплексный характер.

3.1. Правила размещения от уровня земли

Адресные таблички размещаются в диапазоне от 2,5 до 5 м от уровня земли, не перекрывая элементы фасада и по уровню окон.



Адресная табличка располагается выше или ниже вывески с отступом не менее 100 мм в случаях, когда вывеска размещена вплоть до края фасада.

Большие адресные таблички рекомендуется располагать выше вывески, а малые – ниже, при этом выравнивая границы таблички с элементами фасада.

Недопустимо накладывать адресную табличку на вывеску или располагать её вплотную к ней.

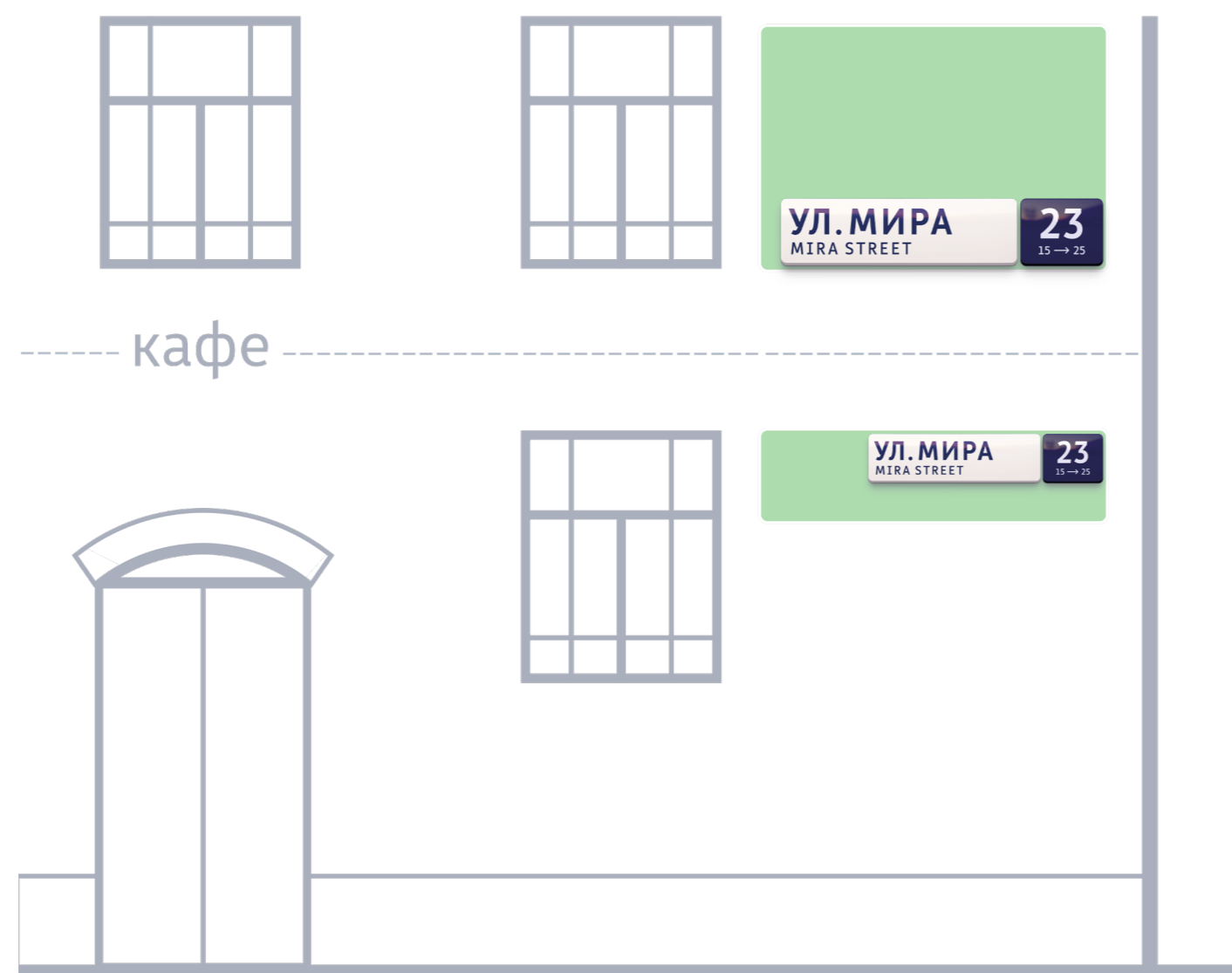

У дома с двойным адресом таблички располагаются на углу на одном уровне от земли.

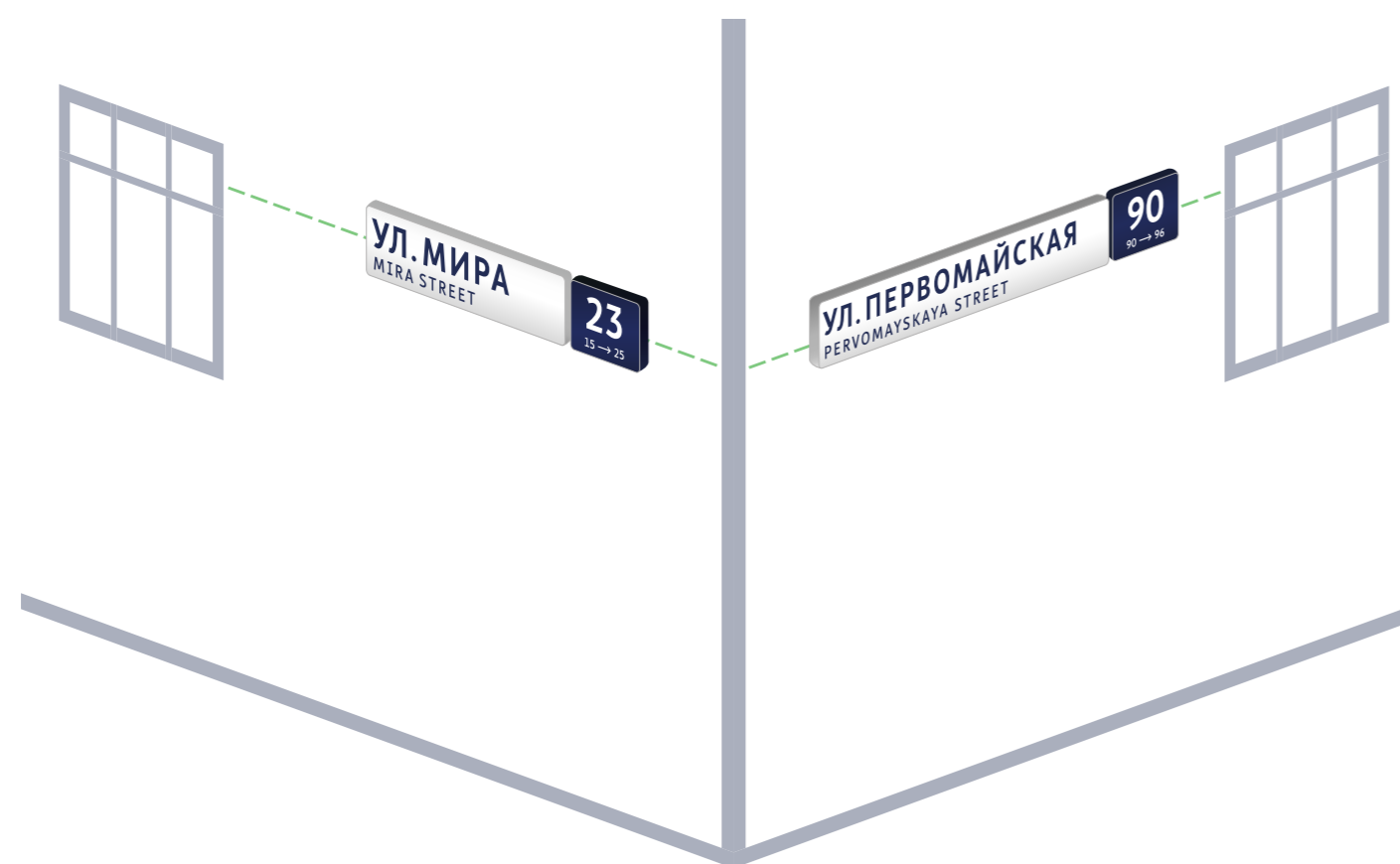

Если здание имеет адрес одной улицы, но располагается на другой, то адресная табличка должна размещаться параллельно той улице, к которой относится здание.

Пример. Здание относится к улице Мира, но располагается вдоль улицы Первомайской. В таком случае адресная табличка размещается со стороны улицы Мира.

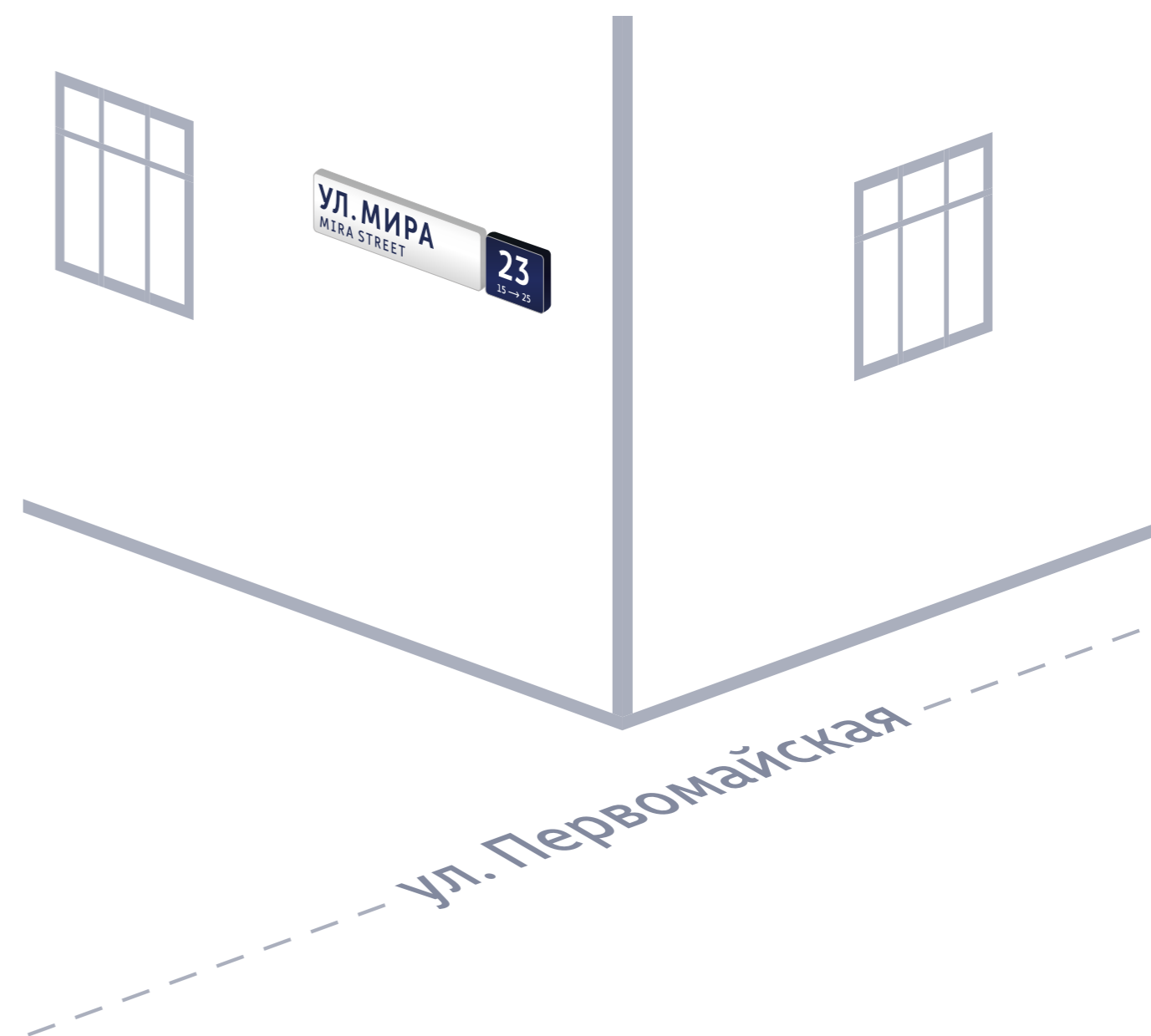

Примеры размещения табличек



Плохо. Табличка размещена под вывеской.



Хорошо. Табличка выравнена с архитектурными элементами фасада.



Плохо. Табличка большого размера расположена низко от земли.



Хорошо. Табличка размещена на оптимальном расстоянии от земли.

3.2. Правила размещения от края фасада

Адресные таблички с наименованием улицы и номером дома размещаются на одном уровне и на расстоянии ~50 мм друг от друга. Номер дома всегда размещается справа от наименования улицы. От края фасада табличка размещается на расстоянии не менее 300 мм.

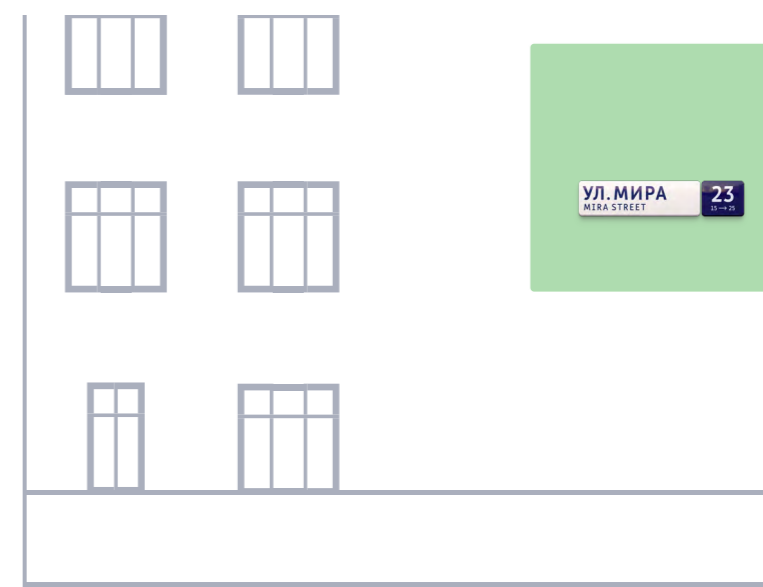
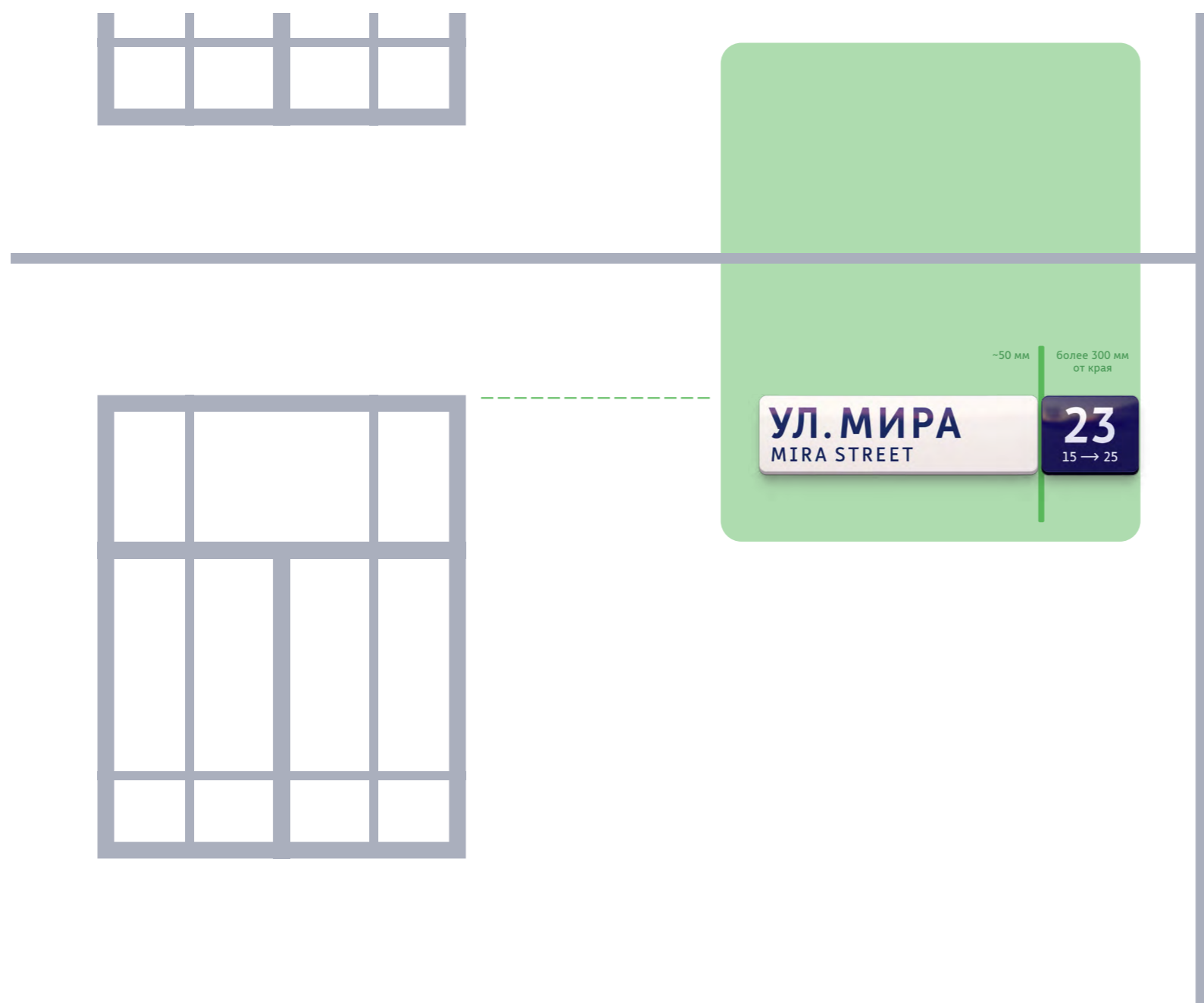

Правильно

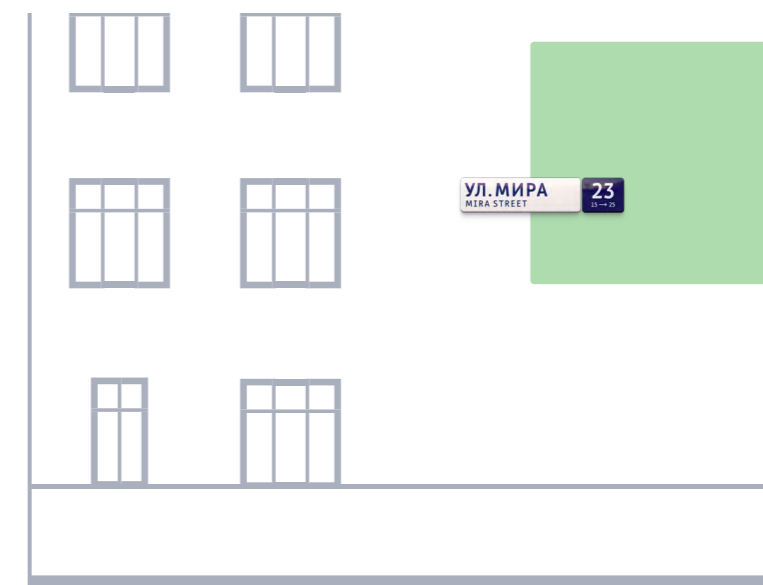

Неправильно

Примеры размещения табличек



Плохо. Табличка выходит за край фасада.



Хорошо. Табличка находится на оптимальном расстоянии от края фасада.

3.3. Правила размещения с учётом расположения архитектурных элементов

Рекомендуется размещать адресную табличку согласно архитектурным элементам, на единой вертикальной или горизонтальной центральной оси.

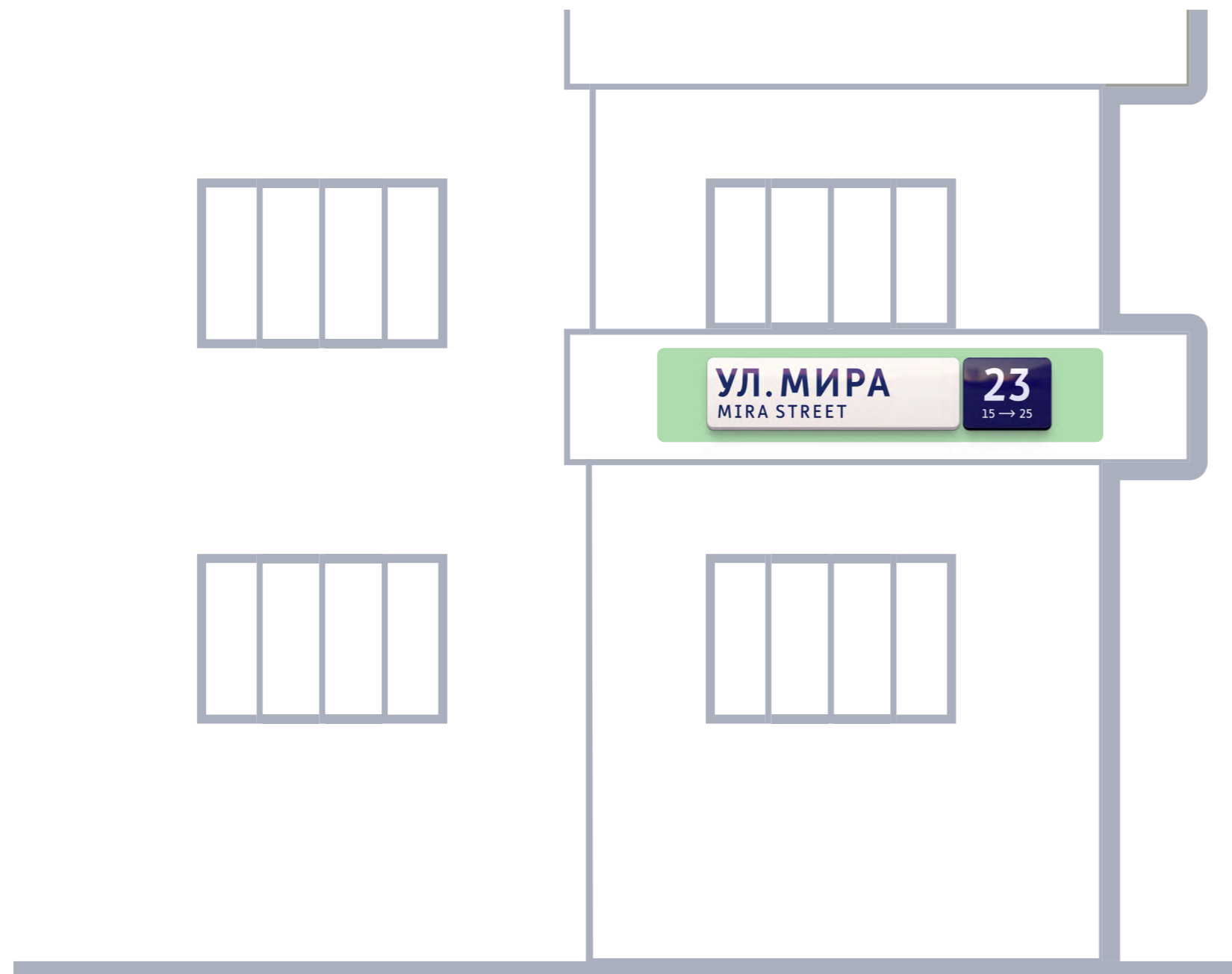

Размещение адресных табличек недопустимо на декоративных элементах фасада здания.

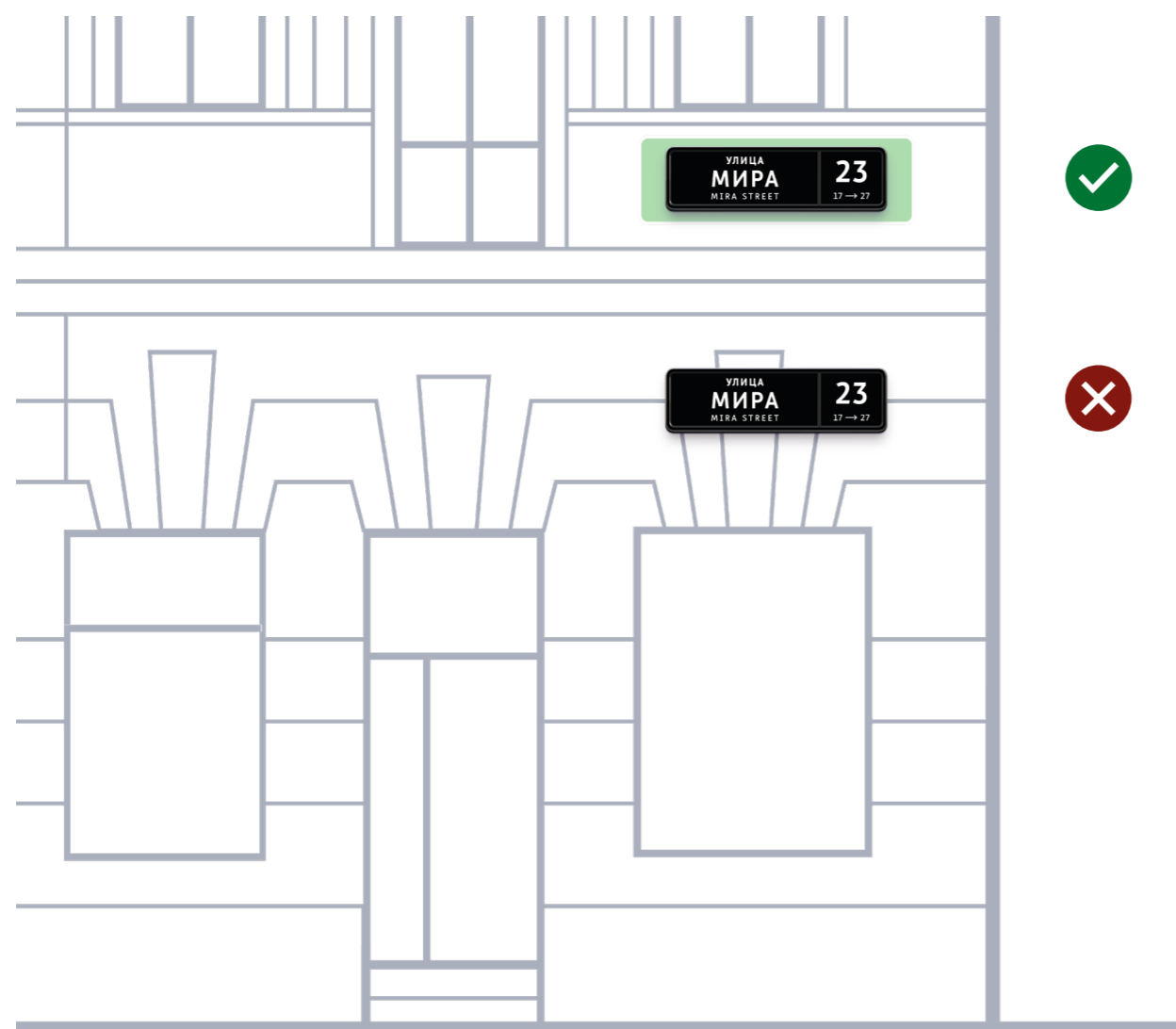

Размещение адресных табличек также недопустимо в пространстве между элементами фасада.

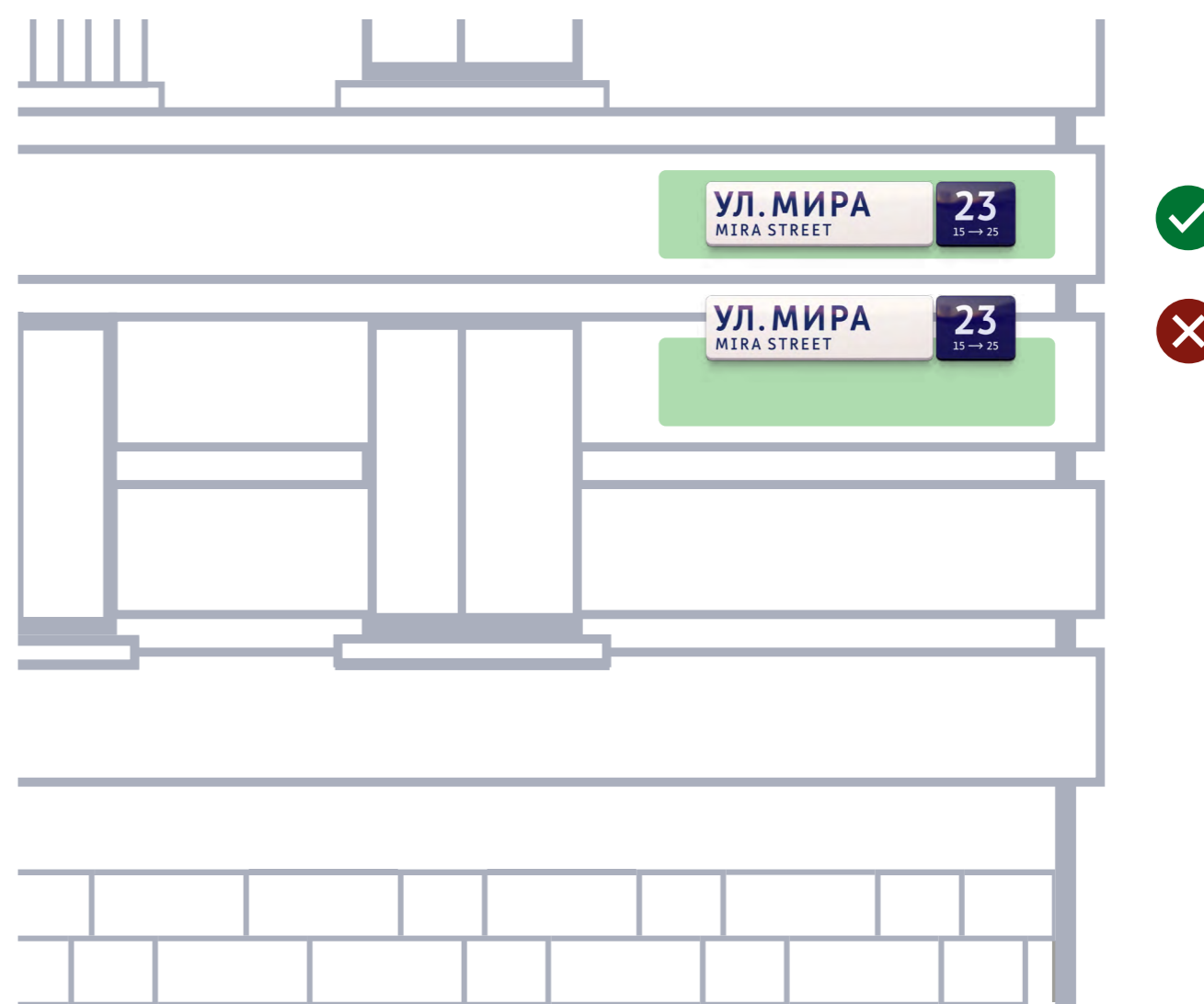

Размещение подъездных табличек

Таблички, обозначающие номера подъездов и квартир, размещаются на импосте заполнения дверного проёма, над домофоном, с выравниванием по центру импоста. Также возможно размещение сбоку от двери – тогда табличка выравнивается с ней по верху.

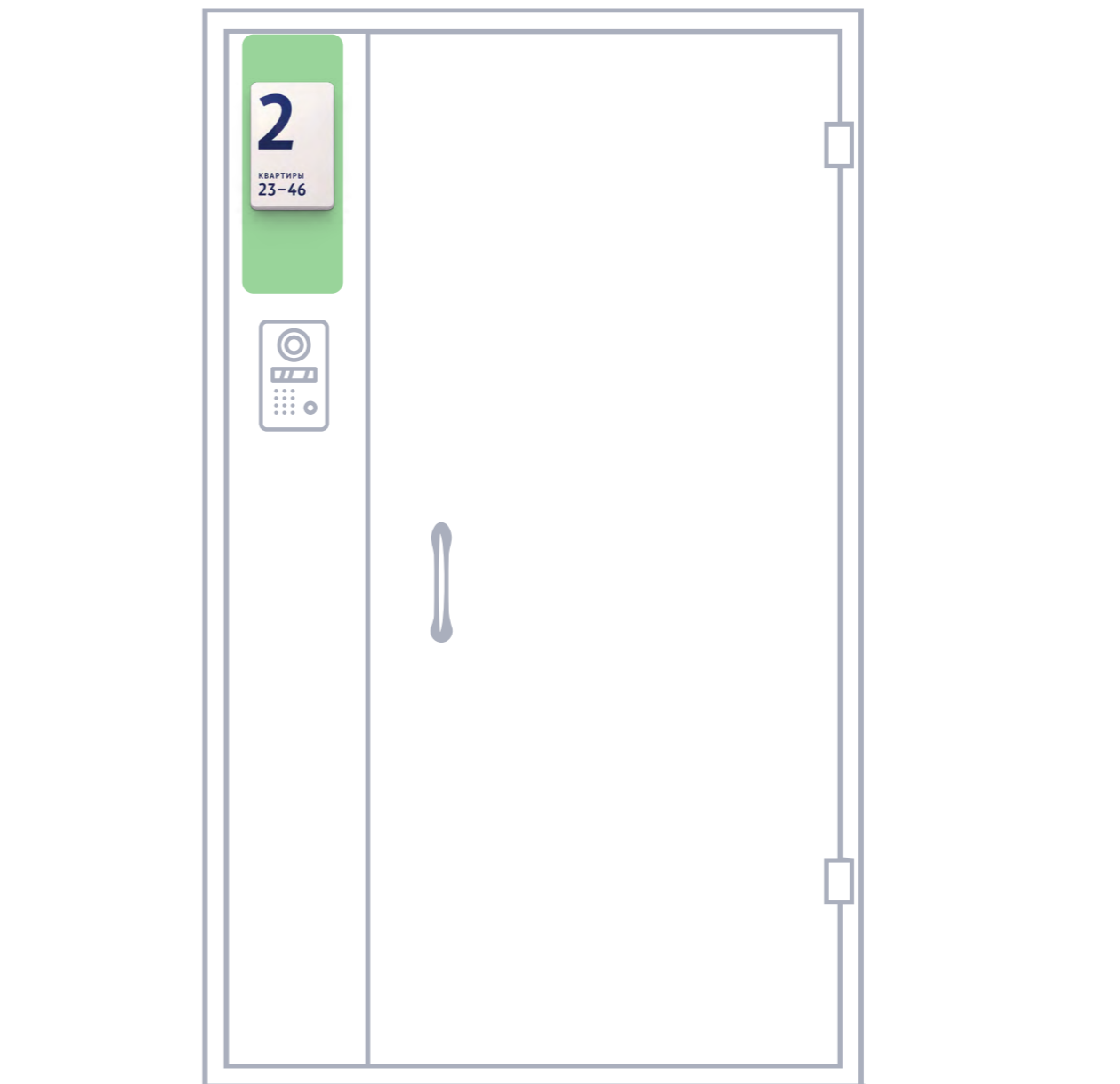
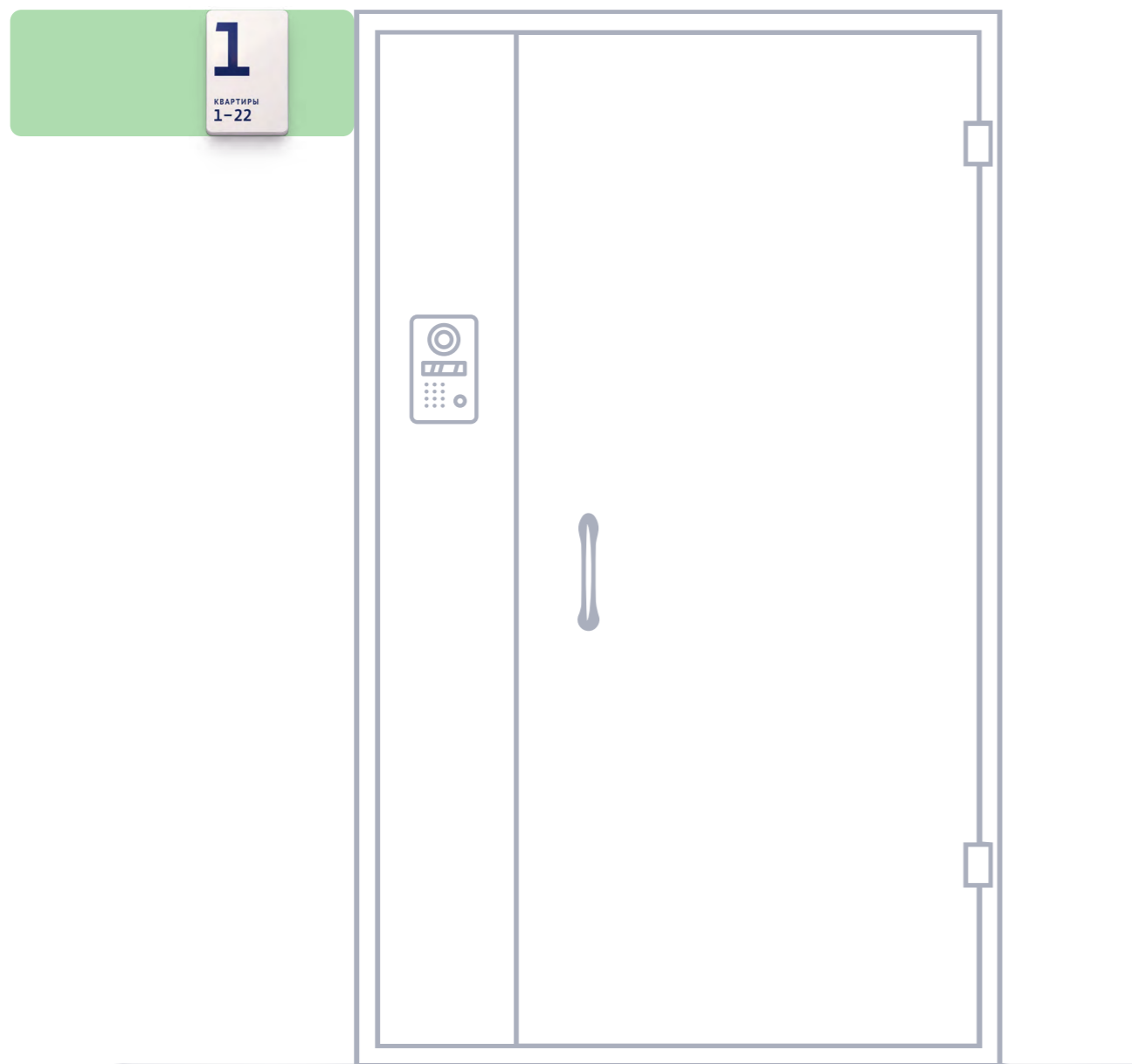

Примеры размещения табличек

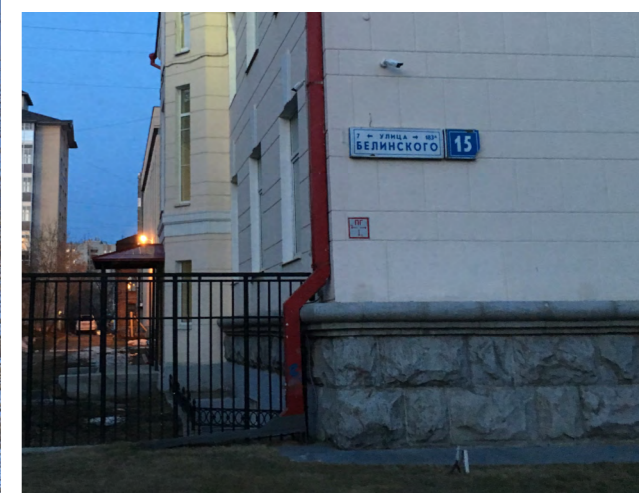

Плохо. Таблички размещены на стыке архитектурных элементов.

Хорошо. Таблички размещены чётко внутри архитектурных элементов.

4. Как выбрать и установить адресную табличку

4.1. Как выбрать адресную табличку

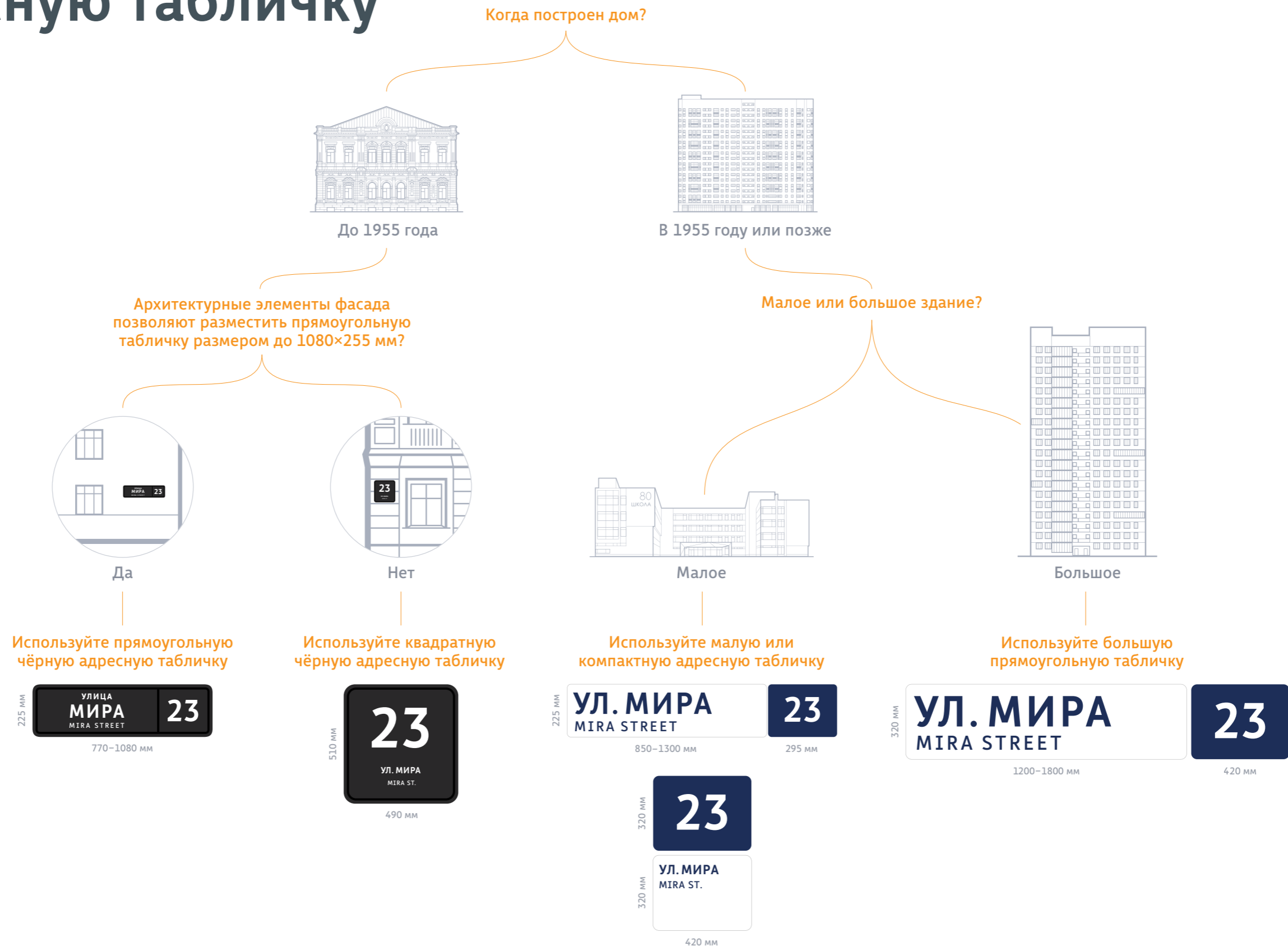

4.2. Процедура согласования

В случае соблюдения требований, указанных в настоящих методических рекомендациях, согласование паспорта фасадов для размещения адресной таблички не требуется.

Место размещения адресных табличек на зданиях, за исключением объектов культурного наследия, определяется в соответствии со схемой дополнительных элементов и устройств паспорта фасадов здания.

Согласование паспорта фасадов здания осуществляется путём направления на электронную почту Департамента архитектуры, градостроительства и регулирования земельных отношений Администрации города Екатеринбурга dag@ekadm.ru (адрес: г. Екатеринбург, пр-т Ленина, 24А, каб. 215) письма и паспорта фасадов здания, строения, сооружения.

Форма паспорта фасадов утверждена Постановлением Администрации города Екатеринбурга от 09.11.2015 № 3198.

Все указанные муниципальные нормативно-правовые акты опубликованы на официальном сайте Администрации города Екатеринбурга: ekaterinburg.rf.

Размещение адресной таблички необходимо согласовать с ответственным за эксплуатацию здания – управляющей компанией или ТСЖ.

При размещении адресной таблички на объекте культурного наследия рекомендуется направить в адрес Управления государственной охраны объектов культурного наследия Свердловской области на электронную почту uokn@egov66.ru письмо и эскиз размещения адресной таблички на фасаде здания для рассмотрения.

5. Онлайн-генератор

Генератор адресных табличек Екатеринбурга

Таблички для современных зданий | Таблички для исторических зданий

Большая | Малая | Дворовая | Подъездная | Прямоугольная | Квадратная

370 мм
1200 мм
420 мм

УЛ. МИРА
MIRA STREET

23

Улица:

Номер: Корпус: Строение:

Крайний дом слева → Крайний дом справа

Отображаются, если нету корпуса или строения.
📄 Как выбрать крайние дома

Скачать макет

Чтобы все смогли получить правильные макеты, разработан онлайн-генератор. Создавать макеты для печати допускается только с помощью данного генератора.

Генератор доступен по ссылке:
ekaterinburg.design/street-plates-generator

Как пользоваться генератором

Выберите тип таблички, укажите наименование улицы на русском (английский подставится автоматически), укажите номер дома, а также крайние номера квартала или номер корпуса/строения, если нужно.

Если улицы нет в генераторе или возникли трудности с номером дома, напишите на mail@ekaterinburg.design и мы доработаем генератор и пришлём вам готовый макет таблички в течение 24 часов.

6. Авторы

Методические рекомендации разработала команда Дизайн-код Екатеринбурга по заказу Департамента архитектуры, градостроительства и регулирования земельных отношений Администрации города Екатеринбурга.

Над методическими рекомендациями работали



Алексей Быков
Промышленный дизайнер



Юлия Васюнина
Менеджер



Руслан Габдрахманов
Начальник Департамента
архитектуры



Владислав Деревянных
Дизайнер

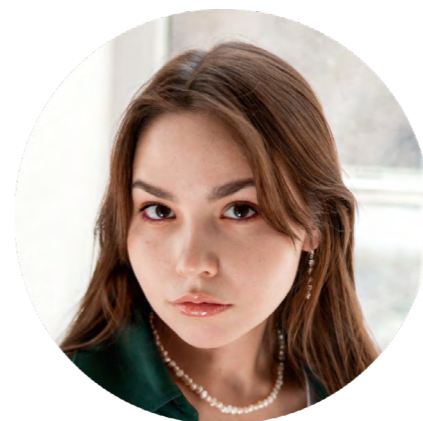

Мария Климовских
Дизайнер



Паша Омелёхин
Куратор и дизайнер



Анастасия Тимофеева
Начальник отдела
архитектуры и дизайна
городской среды



Сергей Турулин
Автоматизатор



Дмитрий Фогель
Советник



Михаил Черета
Дизайнер



Сергей Шашмурин
Промышленный дизайнер



Дизайн-код Екатеринбурга



Департамент архитектуры,
градостроительства
и регулирования земельных
отношений Администрации
города Екатеринбурга